

Canon EF LENS

EF28-300mm f/3.5-5.6L IS USM



NLD

Handleiding

IMAGE STABILIZER
ULTRASONIC

Hartelijk dank voor de aanschaf van dit Canon-product.

Het Canon EF28-300mm f/3,5-5,6L IS USM-objectief is een krachtig en hoogwaardig zoomobjectief voor EOS-camera's uitgerust met een beeldstabilisator dat een groot brandpuntsafstandenbereik bestrijkt vanaf groothoek tot tele.

- "IS" is de afkorting voor beeldstabilisator.
- "USM" is de afkorting voor ultrasone motor.

Symbolen die in deze handleiding worden gebruikt



Waarschuwing om een defect of beschadiging van het objectief of de camera te voorkomen.



Extra informatie over het gebruik van het objectief en het maken van foto's.

Kenmerken

1. De beeldstabilisator geeft hetzelfde effect als van een sluitertijd die drie stops korter is*. Het objectief heeft een tweede beeldstabilisatormodus die geoptimaliseerd is voor opnamen waarbij bewegende onderwerpen worden gevolgd.
2. Asferische en UD-lenselementen voor een bijzonder fraaie beeldkwaliteit.
3. Ultrasone motor (USM) voor een snelle en stille scherpstelling.
4. Handmatige scherpstelling is beschikbaar nadat op het onderwerp is scherpgesteld in de autofocusmodus (ONE SHOT AF).
5. Volkomen ronde diafragmaopening voor een fraaie wazige achtergrond.
6. Afstelring voor de zoombedieningsweerstand waarmee u tevens de zoomring op elke gewenste brandpuntsafstand kunt vergrendelen.
7. Stevige en betrouwbare afdichting voor goede stof- en waterbestendige eigenschappen.

* Gebaseerd op [1/brandpuntsafstand] seconde. Over het algemeen is een sluitertijd [1/brandpuntsafstand] seconde of sneller vereist om cameratrillingen te voorkomen.

Veiligheidsmaatregelen

Veiligheidsmaatregelen

- **Kijk niet door de lens of de camera naar de zon of een andere heldere lichtbron.** Dit beschadigt uw ogen. Het is vooral gevaarlijk wanneer u rechtstreeks door de lens naar de zon kijkt.
- **Laat het objectief niet zonder lensdop in de zon liggen, ongeacht of het objectief wel of niet op de camera is bevestigd.** Dit om te voorkomen dat de lens de zonnestrallen samenbundelt, hetgeen zou kunnen resulteren in brand.

Voorzorgsmaatregelen betreffende de behandeling

- **Als het objectief van een koude omgeving naar een warme ruimte wordt gebracht, kan er condens op de lens en de interne onderdelen ontstaan.** Om condens te voorkomen, raden wij u aan het objectief in een luchtdichte plastic zak te doen voordat u dit van een koude omgeving naar een warme ruimte brengt. Neem het objectief uit de zak nadat dit geleidelijk is opgewarmd. Ga op dezelfde wijze te werk wanneer u het objectief van een warme ruimte naar de kou meeneemt.
- **Stel het objectief niet aan grote hitte bloot door het bijvoorbeeld in een auto te leggen die in de zon geparkeerd staat. Hoge temperaturen kunnen resulteren in een defect van het objectief.**

Voorzorgsmaatregelen bij gebruik van het objectief met de EOS-1N RS

Bij het fotograferen met dit objectief gemonteerd op een EOS-1N RS moet u -2/3 of -1/2 stap belichtingscompensatie gebruiken.

Benaming van de onderdelen

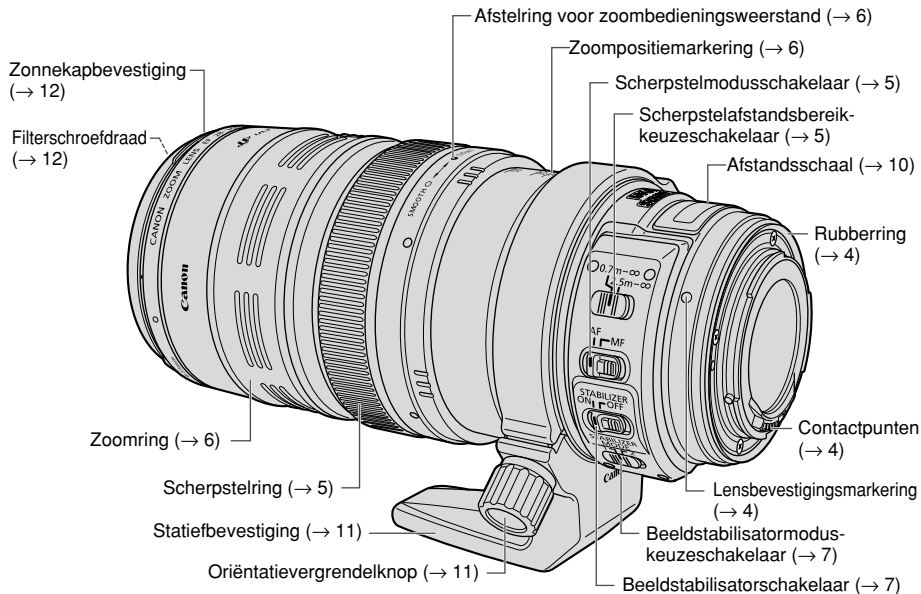

Zie voor verdere informatie de pagina's die tussen haakjes zijn vermeld (→ **).

1. Het objectief bevestigen en verwijderen

Raadpleeg de handleiding van de camera voor informatie betreffende het bevestigen en verwijderen van het objectief.

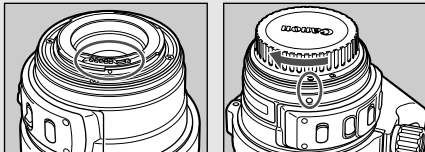

- Na het verwijderen van het objectief plaatst u dit met de achterkant omhoog om te voorkomen dat het lensoppervlak en de elektrische contactpunten worden beschadigd.
- Als de contactpunten vuil of bekrast zijn of als er vieze vingers op zitten, kan dit resulteren in corrosie of een gebrekkige elektrische verbinding. Dit kan een foutieve werking van de camera en het objectief tot gevolg hebben.
- Als de contactpunten vuil zijn of als er vieze vingers op zitten, kunt u ze met een zacht doekje schoonmaken.
- Zet de stofkap op het objectief wanneer u dit verwijdert. Om de stofkap juist aan te brengen, lijnt u de lensbevestigingsmarkering uit met de -markering van de stofkap, zoals aangegeven in de afbeelding, en dan draait u de stofkap naar rechts. Volg de aanwijzingen in de omgekeerde volgorde om de stofkap te verwijderen.



De lensbevestiging is van een rubberring voorzien voor een optimale bestendigheid tegen water en stof. De rubberring kan lichte afslijting rondom de lensbevestiging van de camera veroorzaken, maar dit is niets ernstigs. Als de rubberring versleten is, kan deze tegen betaling bij een Canon servicecentrum worden vervangen.

2. De scherpstelmodus instellen

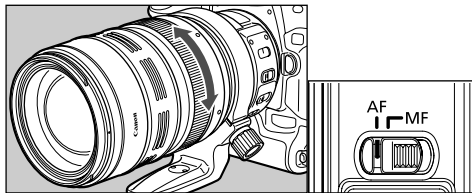

Voor gebruik van autofocus (AF) zet u de scherpstelmodusschakelaar op AF.
Voor gebruik van handbediende scherpstelling (MF) zet u de scherpstelmodusschakelaar op MF en stelt dan scherp met de scherpstelring. De scherpstelring werkt altijd, ongeacht de scherpstelmodus.



Na automatische scherpstelling in de ONE SHOT AF-modus, kunt u handmatig scherpstellen door de ontspanknop half in te drukken en aan de scherpstelring te draaien. (Continue handmatige scherpstelling)

3. Het afstands bereik voor de scherpstelling kiezen

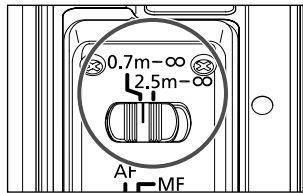

U kunt het afstands bereik voor de scherpstelling instellen op 0,7 meter tot oneindig of 2,5 meter tot oneindig.
Door de juiste instelling voor het afstands bereik te kiezen wordt er sneller automatisch scherpgesteld.



Als u autofocus gebruikt buiten het ingestelde afstands bereik voor de scherpstelling, kan het objectief stoppen met scherpstellen bij het begin van het scherpstel bereik; dit duidt niet op een foutieve werking. Druk de ontspanknop nog een keer half in.

4. Zoomen

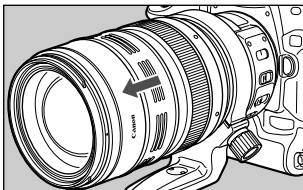

Schuif de zoomring naar voren of achteren om te zoomen.



- Zorg dat u klaar bent met zoomen voordat u met scherpstellen begint. Zoomen na het scherpstellen kan van invloed zijn op de scherpstelling.
- Om onbedoeld zoomen te voorkomen wanneer u niet fotografeert, moet u de zoombedieningsweerstand niet te laag instellen.

5. De zoombedieningsweerstand instellen

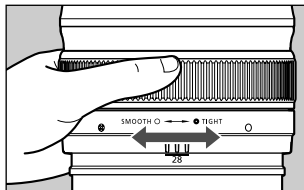

U kunt de zoom "touch" (bedieningsweerstand) naar wens instellen door de scherpstelling op z'n plaats te houden en aan de afstelring te draaien.



Draai de afstelring naar het woord SMOOTH om de zoombedieningsweerstand te verlagen en naar TIGHT om de bedieningsweerstand te verhogen. Om de zoomring op de plaats te vergrendelen, moet u de afstelring naar TIGHT draaien totdat deze niet meer verder gaat.

6. Beeldstabilisatorinstellingen

U kunt de beeldstabilisator in de AF- en de MF-modus gebruiken.

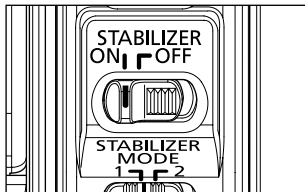

1 Zet de STABILIZER-schakelaar op ON.

- Als u de beeldstabilisatorfunctie niet wilt gebruiken, zet u de schakelaar op OFF.

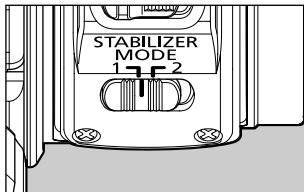

2 Selecteren van de beeldstabilisatormodus.

- MODE 1: Corrigeert trillingen in alle richtingen. Deze modus is vooral effectief bij het fotograferen van stilstaande onderwerpen.
- MODE 2: Bij opnamen waarbij onderwerpen in een horizontale richting worden gevolgd, wordt gecompenseerd voor verticale trillingen van de camera; bij opnamen waarbij onderwerpen in een verticale richting worden gevolgd, wordt gecompenseerd voor horizontale trillingen van de camera.

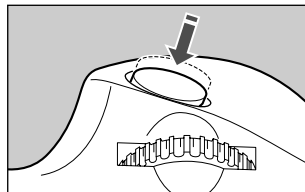

3 Wanneer u de ontspanknop half indrukt, begint de beeldstabilisator te werken.

- Controleer of het beeld in de zoeker stabiel is en druk dan de ontspanknop helemaal in om de foto te maken.

7. Tips voor het gebruik van de beeldstabilisator

De beeldstabilisator van dit objectief is geschikt voor het maken van foto's met de camera in de hand bij de volgende omstandigheden.

● MODE 1



ON

OFF

- Omstandigheden met weinig licht, zoals bij schemering of binnenshuis
- Plaatsen zoals kunstgalerijen of toneelpodia waar fotograferen met een flitser niet is toegestaan
- Op plaatsen waar u niet stabiel staat
- In situaties waar geen korte sluitertijden gebruikt kunnen worden

● MODE 2



ON

OFF

- Als u achter elkaar opnamen maakt van een bewegend onderwerp

Tips voor het gebruik van de beeldstabilisator



- De beeldstabilisator kan een wazige foto die wordt veroorzaakt door beweging van het onderwerp niet compenseren.
- Zet de STABILIZER-schakelaar op OFF wanneer u foto's neemt met de Bulb-instelling (lange belichtingstijden). Als de STABILIZER-schakelaar op ON staat, kan de beeldstabilisatorfunctie fouten veroorzaken.
- De beeldstabilisator werkt mogelijk niet goed in de volgende gevallen:
 - U maakt een foto terwijl u op een hobbelige weg rijdt.
 - U beweegt de camera zeer sterk bij het maken van een panning-opname in Mode 1.
 - U maakt een foto met andere technieken dan volfoto's in Mode 2.
- Bij gebruik van de beeldstabilisator wordt meer stroom verbruikt dan bij normaal fotograferen, dus u kunt minder foto's maken.
- De beeldstabilisator werkt ongeveer twee seconden, ook wanneer u uw vinger niet op de ontspanknop houdt. Verwijder het objectief niet wanneer de beeldstabilisator werkt. Dit kan resulteren in een defect.



- Bij de EOS-1V/HS, 3, ELAN 7E/ELAN 7/30/33, ELAN 7NE/ELAN 7N/30V/33V, ELAN II/ELAN IIE/50/50E, REBEL 2000/300, IX, en D30 zal de beeldstabilisator niet werken wanneer de zelfontspanner wordt gebruikt.



- Als u een statief gebruikt, moet u de beeldstabilisator uitschakelen, om de batterij te sparen.
- De beeldstabilisator is niet alleen geschikt voor het maken van foto's met de camera in de hand, maar ook bij het fotograferen met een eenpootsstatief.
- De beeldstabilisatorfunctie werkt ook wanneer het objectief met een EF12 II- of EF25 II-tussenstuk wordt gebruikt.
- Afhankelijk van de camera kunnen de foto's vervormd lijken nadat ze genomen zijn, maar dit heeft geen invloed op de opnamen.
- Als u de Custom-functie van de camera gebruikt voor het toewijzen van een andere toets voor de bediening van de AF, zal de beeldstabilisatorfunctie werken wanneer u op de nieuw toegewezen AF-toets drukt.

8. Symbool oneindige afstand

Symbool oneindige afstand

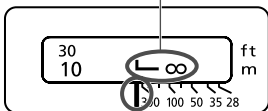

Afstandsmarkering

Dit compenseert voor de verschuiving van het scherpstelpunt oneindig als gevolg van veranderingen in de temperatuur. De positie oneindig bij normale temperatuur is het punt waarbij de verticale lijn van het L-merkteken tegenover de afstandsindicator van de afstandsschaal staat.



Voor een nauwkeurige handmatige scherpstelling van onderwerpen op oneindig kijkt u door de zoeker terwijl u aan de scherpstelring draait.

9. Infraroodindex

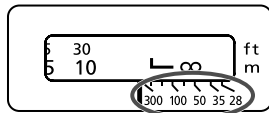

De infraroodmarkering corrigeert de scherpstelling wanneer een zwart-wit infraroodfilm wordt gebruikt. Stel handmatig scherp op het onderwerp en corrigeer dan de afstandsinstelling door de scherpstelring naar het bijbehorende infraroodmarkering te draaien. De markeringen tussen 300 en 100 zijn 200 mm en 135 mm, en de markering tussen 100 en 50 is 70 mm.



Sommige EOS-camera's zijn niet geschikt voor infraroodfilm. Raadpleeg de handleiding van uw EOS-camera.



- De positie van de infraroodmarkering is gebaseerd op een golflengte van 800 nm.
- De hoeveelheid compensatie verschilt afhankelijk van de brandpuntsafstand. Gebruik de aangegeven brandpuntsafstand als richtlijn bij het instellen van de hoeveelheid compensatie.
- Neem de instructies van de fabrikant in acht bij gebruik van infraroodfilm.
- Gebruik een rood filter wanneer u de foto maakt.

10. Gebruik van de statiefbevestiging

De draaibare statiefbevestiging afstellen

U kunt de oriëntatievergrendelknop op de statiefbevestiging losdraaien, om de bevestiging in de gewenste stand te draaien voor gebruik met een bepaald cameramodel in de verticale of de horizontale stand.

Verwijderen

Volg de onderstaande stappen om de statiefbevestiging te verwijderen en weer aan te brengen.



- 1 Draai de vergrendelknop naar links totdat deze loszit (ongeveer 3 volle slagen) en trek de knop in de richting van de pijl om de kraag open te maken.

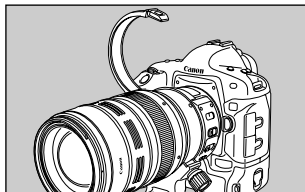

- 2 Verwijder de statiefbevestiging terwijl de kraag open staat.

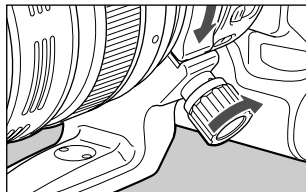

- 3 Om de statiefbevestiging aan te brengen, trekt u aan de vergrendelknop en plaatst de kraag dan in de oorspronkelijke positie terug, waarna u de vergrendelknop stevig vastdraait.



De statiefkraag kan aan het objectief bevestigd worden of ervan verwijderd terwijl het objectief aan de camera is bevestigd.

11. Zonnekap

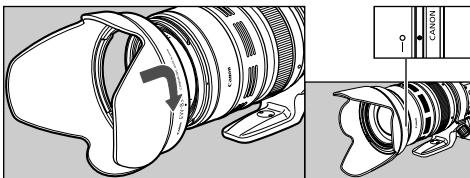

De EW-83G zonnekap kan gebruikt om ongewenst licht uit de lens te houden en om de lens te beschermen tegen regen, sneeuw en stof. Om de zonnekap te bevestigen, lijnt u het bevestigingspositieteken van de zonnekap uit met het rode puntje op de voorkant van het objectief en dan draait u de zonnekap zoals aangegeven door de pijl totdat het rode puntje op het objectief is uitgelijnd met het stoppositieteken van de zonnekap. De zonnekap kan ook omgekeerd op het objectief worden aangebracht wanneer dit wordt opgeborgen.



- Als de zonnekap niet juist is aangebracht, kan deze een gedeelte van het beeld blokkeren.
- Bij het bevestigen of losmaken van de zonnekap pakt u de voet van de zonnekap vast om deze te draaien. Pak niet de voorrand van de zonnekap vast om deze te draaien, want dit kan resulteren in vervorming van de zonnekap.

12. Filters (los verkrijgbaar)

U kunt een filter aanbrengen op de Filterschroefdraad aan de voorkant van de lens.



- Er mag maar één filter tegelijk zijn aangebracht.
- Als u een polarisatiefilter nodig hebt, gebruik dan het Canon circulair polarisatiefilter (77-mm).
- Verwijder eerst de zonnekap wanneer u het polarisatiefilter wilt afstellen.

13. Tussenstukken (los verkrijgbaar)

U kunt het tussenstuk EF12 II of EF25 II aanbrengen voor uitvergrote foto's. De fotografeerafstand en vergroting zijn hieronder aangegeven.

		Afstand camera-tot-onderwerp (mm)		Vergroting	
		Dichtbij	Veraf	Dichtbij	Veraf
EF12 II	28-mm	265	277	0,50×	0,43×
	300-mm	604	7594	0,39×	0,04×
EF25 II	28-mm	Niet geschikt			
	300-mm	541	3730	0,50×	0,09×



Voor een nauwkeurige scherpstelling raden wij u aan handmatig scherp te stellen.

Technische gegevens

Brandpuntsafstand/diafragma	28 – 300 mm f/3,5 – 5,6
Objectiefconstructie	16 groepen, 23 elementen
Minimaal diafragma	f/22 – 40 *
Beeldhoek	Diagonaal: 75° – 8° 15' Verticaal: 46° – 4° 35' Horizontaal: 65° – 6° 50'
Kortste scherpstelafstand	0,7 m
Maximale vergrotingsfactor	0,3 × (bij 300 mm)
Beeldveld	ong. 436 × 651 – 81 × 121 mm (bij 0,7 m)
Filterdiameter	77 mm
Maximale diameter en lengte	92 × 184 mm
Gewicht	1670 g
Zonnekap	EW-83G
Lensdop	E-77U
Lenskoker	LZ1324

* Geldt bij stappen van 1/3 stop. Bij stappen van 1/2 stop is de waarde f/22-38.

- De lengte van het objectief is de afstand vanaf het bevestigingsvlak tot aan de voorkant van de lens. Tel hier 21,5 mm bij op voor de lensdop en de stofkap.
- De opgegeven grootte en het gewicht zijn enkel voor het objectief, tenzij anders vermeld.
- De EF1,4X II/EF2X II tussenstukken kunnen niet met dit objectief worden gebruikt. Ook is er geen maat beschikbaar bij de 250D/500D close-uplenzen.
- De diafragmainstellingen zijn aangegeven op de camera. De camera compenseert automatisch voor variaties in de diafragmainstelling wanneer de camera in- of uitgezoomd is.
- Alle vermelde gegevens zijn gemeten volgens de Canon-normen.
- Wijzigingen in de technische gegevens en het ontwerp van het product voorbehouden, zonder voorafgaande kennisgeving.

Canon