

Handleiding Nederlands

Hartelijk dank voor de aanschaf van dit Canon-product.

Het Canon EF28–135mm f/3,5–5,6 IS USM is een zeer hoogwaardig objectief dat is ontwikkeld voor EOS-camera's en is uitgerust met een beeldstabilisatorfunctie.

- "IS" is de afkorting voor beeldstabilisator.
- "USM" is de afkorting voor ultrasone motor.

Voorzorgsmaatregelen betreffende de behandeling

Als het objectief van een koude omgeving naar een warme ruimte wordt gebracht, kan er condens op de lens en de interne onderdelen ontstaan. Om condens te voorkomen, raden wij u aan het objectief in een luchtdichte plastic zak te doen voordat u dit van een koude omgeving naar een warme ruimte brengt. Neem het objectief uit de zak nadat dit geleidelijk is opgewarmd. Ga op dezelfde wijze te werk wanneer u het objectief van een warme ruimte naar de kou meeneemt.

Kenmerken

1. De beeldstabilisator heeft dezelfde invloed als een sluitertijd die twee stops* korter is.
2. Krachtige zoom van 28 mm groothoek tot 135 mm teleopname.
3. Ultrasone motor (USM) voor snelle, stille automatische scherpstelling.
4. Handmatige scherpstelling is beschikbaar nadat op het onderwerp is scherpgesteld in de autofocus-modus (ONE SHOT AF).
5. Fantastische close-ups op 0,5 meter afstand, bij alle brandpuntsafstanden.

* Gebaseerd op [1/brandpuntsafstand] seconde.
Over het algemeen is een sluitertijd van [1/brandpuntsafstand] seconde of sneller vereist om bewegingsonscherpte te voorkomen.

Symbolen die in deze handleiding worden gebruikt



Waarschuwing om een storing of beschadiging van het objectief of de camera te voorkomen.



Extra informatie over het gebruik van het objectief en het maken van foto's.

Veiligheidsmaatregelen

Veiligheidsmaatregelen

1. **Kijk niet door de lens of de camera naar de zon of een andere heldere lichtbron.** Dit beschadigt uw ogen. Het is vooral gevaarlijk wanneer u rechtstreeks door de lens naar de zon kijkt.
2. **Laat het objectief niet zonder lensdop in de zon liggen, ongeacht of het objectief wel of niet op de camera is bevestigd.** Dit om te voorkomen dat de lens de zonnestrallen samenbundelt, hetgeen zou kunnen resulteren in brand.

Benaming van de onderdelen

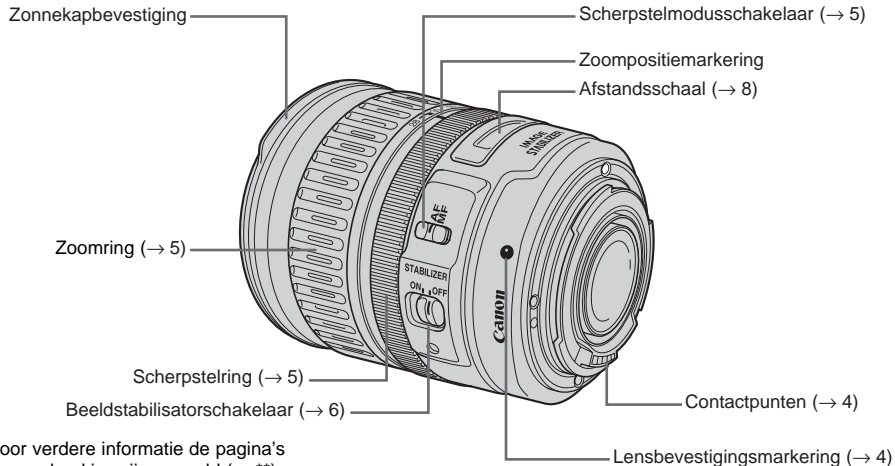

Zie voor verdere informatie de pagina's die tussen haakjes zijn vermeld (→ **).

1. Het objectief bevestigen en verwijderen

Raadpleeg de handleiding van de camera voor informatie betreffende het bevestigen en verwijderen van het objectief.



- Na het verwijderen van het objectief plaatst u dit met de achterkant omhoog om te voorkomen dat het lensoppervlak en de contactpunten worden beschadigd.
- Als de contactpunten vuil of bekrast zijn of als er vingerafdrukken op zitten, kan dit resulteren in corrosie of een gebrekkige elektrische verbinding. Dit kan een foutieve werking van de camera en het objectief tot gevolg hebben.
- Als de contactpunten vuil zijn of als er vingerafdrukken op zitten, kunt u ze met een zacht doekje schoonmaken.
- Plaats de stofkap op het objectief wanneer u dit verwijdert. Om de stofkap juist aan te brengen, lijnt u de lensbevestigingsmarkering uit met de O-markering van de stofkap en vervolgens draait u de stofkap naar rechts. Volg de aanwijzingen in de omgekeerde volgorde om de stofkap te verwijderen.

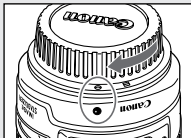
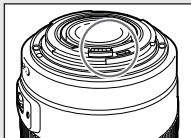

2. Zoomen

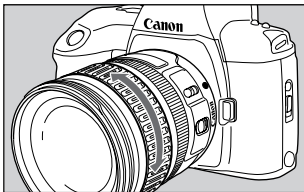

Voor in- of uitzoomen, draait u aan de zoomring van het objectief.



Zorg dat u klaar bent met zoomen voordat u met scherpstellen begint. Verdraaien van de zoomring na het scherpstellen kan van invloed zijn op de scherpstelling.

3. De scherpstelmodus instellen

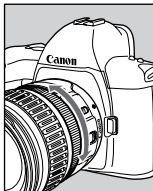
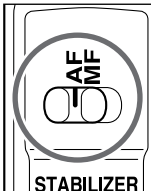

Zet de scherpstelmodusschakelaar op AF voor gebruik van autofocus (AF). Voor gebruik van handmatig scherpstellen (MF) zet u de scherpstelmodusschakelaar op MF, en stelt u scherp door de scherpstelring te verdraaien. De scherpstelring werkt altijd, ongeacht de scherpstelmodus.



Na automatische scherpstelling in de ONE SHOT AF-modus, kunt u handmatig scherpstellen door de ontspanknop half in te drukken en de scherpstelring te verdraaien. (Continue handmatige scherpstelling)

4. Beeldstabilisator

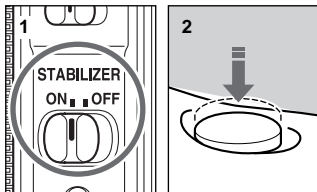

U kunt de beeldstabilisator zowel in de AF- als de MF-modus gebruiken.

1. Zet de STABILIZER-schakelaar op ON.
 - Als u de beeldstabilisatorfunctie niet wilt gebruiken, zet u de schakelaar op OFF.
2. Wanneer u de ontspanknop half indrukt, treedt de beeldstabilisator in werking.
 - Controleer of het beeld in de zoeker stabiel is en druk de ontspanknop helemaal in om de foto te maken.



Als u de Custom-functie van de camera gebruikt voor het toewijzen van een andere toets voor de bediening van de AF, zal de beeldstabilisatorfunctie in werking treden als u op de nieuw toegewezen AF-toets drukt.



OFF (UIT)



ON (AAN)

5. Wenken bij het gebruik van de beeldstabilisator

De beeldstabilisator van dit objectief is geschikt voor het maken van foto's met de camera in de hand onder de volgende omstandigheden.

- Omstandigheden met weinig licht, zoals bij schemerlicht of binnenshuis.
- Plaatsen zoals musea of toneelpodia, waar gebruik van flitslicht niet is toegestaan.
- Op plaatsen waar u niet stabiel staat.
- In situaties waar geen korte sluitertijden gebruikt kunnen worden.



- De beeldstabilisator kan de onscherpte die wordt veroorzaakt door beweging van het onderwerp niet compenseren.
- Zet de STABILIZER-schakelaar op OFF als u met een statief werkt. Als de schakelaar op ON staat, kan de beeldstabilisatorfunctie fouten veroorzaken.
- Zet de STABILIZER-schakelaar op OFF wanneer u foto's neemt met de Bulb-instelling (lange belichtingstijden). Als de STABILIZER-schakelaar op ON staat, kan de beeldstabilisatorfunctie fouten veroorzaken.
- De beeldstabilisator werkt mogelijk niet goed in de volgende gevallen:
 - U beweegt de camera in een horizontaal vlak, met het onderwerp mee.
 - U maakt een foto terwijl u op een hobbelige weg rijdt.
- Bij gebruik van de beeldstabilisator wordt meer stroom verbruikt dan bij normaal fotograferen, dus u kunt minder foto's maken.
- De beeldstabilisator werkt ongeveer twee seconden, ook wanneer u uw vinger niet op de ontspanknop houdt. Verwijder het objectief niet wanneer de beeldstabilisator werkt. Dit kan resulteren in een storing.
- Bij de EOS-1V/HS, 3, ELAN 7E/ELAN 7/30/33, ELAN 7NE/ELAN 7N/30V/33V, ELAN II/ELAN II E/50/50E, REBEL 2000/300, IX, IX Lite/IX7, en D30 zal de beeldstabilisator niet werken wanneer de zelfontspanner wordt gebruikt.



- De beeldstabilisator is niet alleen geschikt voor het maken van foto's met de camera in de hand, maar ook bij het fotograferen met een eenpootsstatief.
- De beeldstabilisatorfunctie werkt ook wanneer het objectief met een EF12 II- of EF25 II-verlengstuk wordt gebruikt.
- Afhankelijk van de camera die u gebruikt, kan er een trilling in het beeld ontstaan, zoals wanneer de sluiterdichtklikt. Dit heeft echter geen invloed op de opname.
- Als u de Custom-functie van de camera gebruikt voor het toewijzen van een andere toets voor de bediening van de AF, zal de beeldstabilisatorfunctie werken wanneer u op de nieuw toegewezen AF-toets drukt.

6. Symbool voor compensatie oneindige afstand

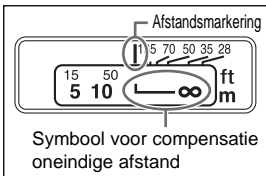

Hiermee compenseert u voor de verschuiving van het scherpstelpunt oneindig als gevolg van veranderingen in de temperatuur. De positie oneindig bij normale temperatuur is het punt waarbij de verticale lijn van het L-merkteken op een lijn ligt met de afstandsindicator van de afstandsschaal.



Voor een nauwkeurige scherpstelling in MF van onderwerpen op oneindig kijkt u door de zoeker terwijl u aan de scherpstelling draait.

7. Infraroodindex

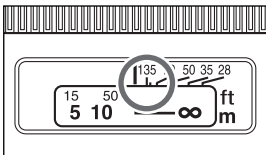

Met de infraroodindex wordt de scherpstelling gecorrigeerd als u fotografeert met zwart-wit infraroodfilm.

Stel scherp op het onderwerp in MF en corrigeer dan de afstandsinstelling door de scherpstelling naar de corresponderende infraroodindex te draaien.



Met sommige EOS-camera's kunt u geen infraroodfilm gebruiken. Raadpleeg de handleiding van uw EOS-camera.



- De positie van de infraroodindex is gebaseerd op een golflengte van 800 nm.
- Neem de instructies van de fabrikant in acht bij gebruik van infraroodfilm.
- Gebruik ook een roodfilter wanneer u de foto maakt.

8. Zonnekap en filters

Zonnekap (los verkrijgbaar)

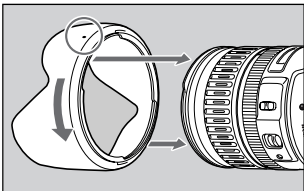

De EW-78B II-zonnekap kan worden gebruikt om ongewenst licht uit de lens te houden en om de lens te beschermen tegen regen, sneeuw en stof. Om de zonnekap te bevestigen, lijnt u het bevestigingspositieteken van de zonnekap uit met de rode punt op de voorkant van het objectief en draait u vervolgens de zonnekap in de richting van de pijl totdat de rode punt op het objectief is uitgelijnd met het stoppositieteken van de zonnekap. De zonnekap kan ook omgekeerd op het objectief worden aangebracht wanneer dit wordt opgeborgen.



- Als de zonnekap niet juist is aangebracht, kan deze een gedeelte van het beeld afschermen.
- Bij het bevestigen of losmaken van de zonnekap pakt u de voet van de zonnekap vast om deze te draaien. Pak niet de voorrand van de zonnekap vast om deze te draaien, want dit kan resulteren in vervorming van de zonnekap.

Filters (los verkrijgbaar)

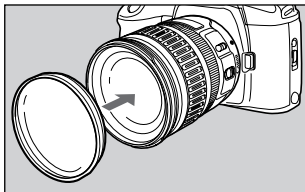

U kunt een filter aanbrengen op de filterschroefdraad aan de voorkant van de lens.



- Er mag maar één filter tegelijk zijn aangebracht.
- Gebruik een polarisatiefilter van Canon (72mm).
- Verwijder eerst de zonnekap wanneer u het polarisatiefilter wilt instellen.

9. Verlengstuk (los verkrijgbaar)

U kunt het verlengstuk EF12 II of EF25 II aanbrengen voor uitvergroete foto's. De scherpstelafstand en vergroting zijn hieronder aangegeven.

		Scherpstelafstandsbereik (mm)		Vergrotingsfactor (×)	
		Korte afstand	Lange afstand	Korte afstand	Lange afstand
EF12 II	28mm	180	196	0,53	0,42
	135mm	336	1624	0,37	0,09
EF25 II	28mm	169	174	1,09	0,94
	135mm	280	876	0,58	0,21



Voor een nauwkeurige scherpstelling raden wij u de MF-stand aan.

10. Close-uplenzen (los verkrijgbaar)

Als u een 500D-close-uplens (72mm) aanbrengt, kunt u close-ups fotograferen. De vergroting loopt van 0,31 tot 0,06.



- De 250D-close-uplens kan niet worden gebruikt omdat deze niet wordt geleverd met een schroefdraaddiameter voor dit objectief.
- Voor een nauwkeurige scherpstelling raden wij u de MF-stand aan.

Technische gegevens

Brandpuntsafstand/diafragma: 28–135 mm f/3,5–5,6

Objectiefconstructie: 12 groepen, 16 elementen

Minimaal diafragma: f/22-36

Beeldhoek (Diagonaal, Verticaal, Horizontaal): 75–18°, 46–10°, 65–15°

Kortste scherpstelafstand: 0,5 m

Maximale vergrotingsfactor: 0,19×

Beeldveld: 125 × 188 mm (bij 135 mm, 0,5 m)

Filterdiameter: 72 mm

Maximale diameter en lengte: 78,4 × 96,8 mm

Gewicht: 540 g

Zonnekap: EW-78B II (los verkrijgbaar)

Lensdop: E-72U

Objectiefkoffer: LP1116 (los verkrijgbaar)

- De lengte van het objectief is de afstand vanaf het bevestigingsvlak tot aan de voorkant van de lens. Tel hier 21,5 mm bij op voor de lensdop en de stofkap.
- De opgegeven afmetingen en het gewicht zijn alleen voor het objectief, tenzij anders vermeld.
- De EF1,4× II/EF2× II tussenstukken kunnen niet met dit objectief worden gebruikt.
- De diafragma-instellingen zijn aangegeven op de camera. De camera compenseert automatisch voor variaties in de diafragma-instelling wanneer de camera in- of uitgezoomd is.
- Alle vermelde gegevens zijn gemeten volgens de Canon-normen.
- Wijzigingen in de technische gegevens en het ontwerp van het product voorbehouden, zonder voorafgaande kennisgeving.

Canon